

Jabra
M5390
MULTIUSE

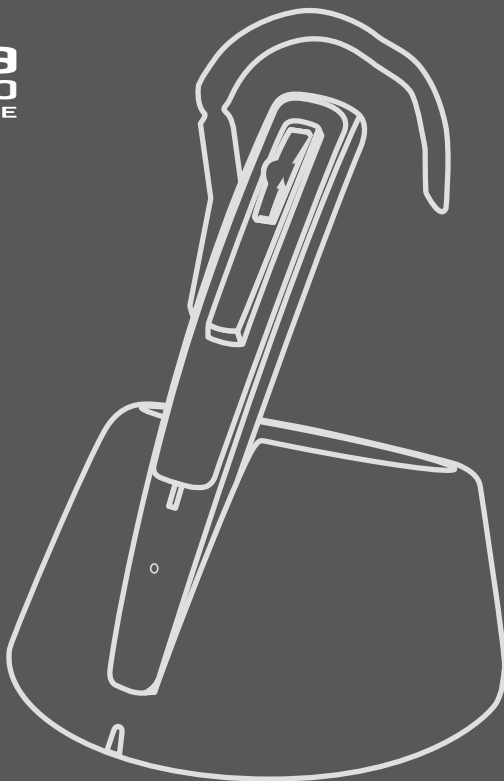

USER MANUAL

Jabra

The Jabra brand is wholly owned by GN Netcom. Customer service is provided by GN Netcom. Please see details below.

Australia	61 3 8823 9111	Japan	81 3 5297 7975
Austria	43 1 403 4134	P. R. China	86 10 6583 2311
Canada	1 905 212 11 02	Singapore	65 65 42 45 50
Denmark	45 43 43 15 52	Spain	34 91 639 80 64
France	33 1 30 58 30 31	Sweden	46 8 693 09 00
Germany	49 803 126 510	United Kingdom	44 1784 220 140
Hong Kong	852 21 04 68 28	USA	1 603 598 1100
Italy	39 02 5832 8253-61-74		

VIELEN DANK

Wir danken Ihnen, dass Sie sich für das Jabra M5390 Multiuse Headset entschieden haben. Im Lieferumfang des Jabra M5390 Multiuse Headset sind der Jabra A335w Dongle sowie die Jabra M5390 Multiuse Basisstation enthalten. Dank dieser einzigartigen Kombination sind Sie in der Lage, Ihre gesamten Kommunikationsbedürfnisse mit einem einzigen Headset abzudecken. Das Jabra M5390 Multiuse Headset kann gleichzeitig an Mobil- und Tischtelefone angeschlossen werden - bzw. an Mobiltelefone und an PC-Softphones.

Die Headset-Basisstation und das Headset werden zusammen mit Ihrem Tischtelefon verwendet. Der Dongle gestattet es dem Headset, über Ihren PC oder Laptop mit einem Softphone wie zum Beispiel dem Microsoft Office Communicator oder dem Cisco IP Communicator bzw. mit Skype zu kommunizieren. Das Headset kann auch direkt an Ihr Bluetooth®-fähiges Mobiltelefon angeschlossen werden.

Darüber hinaus wurden das Headset und der Dongle optimal auf die neue Breitbandtechnologie abgestimmt und beide erfüllen die Spezifikationen der Norm TIA-920, die gewährleisten, dass Sprachsignale klar und deutlich empfangen und übertragen werden (die Breitbandübertragung wird nur zwischen dem Dongle und dem Headset unterstützt).

Inhaltsverzeichnis

1.	Übersicht	2
2.	Headset anpassen	3
3.	Tischtelefon einrichten	4
4.	Mobiltelefon einrichten	7
5.	Anruf über Ihr Tischtelefon tätigen	8
6.	Anruf über Ihr Tischtelefon annehmen	9
7.	Anruf über Ihr Mobiltelefon tätigen und annehmen	10
8.	Funktionen	12
9.	Zurücksetzen/Pairing	15
10.	Verwenden des Jabra M5390 Multiuse Headset mit mehreren Bluetooth®-fähigen Geräten	16
11.	Bedienung mehrerer Geräte	16
12.	Umschalten zwischen der Basisstation und dem Jabra A335w Dongle in einem Szenario mit mehreren Geräten	17
13.	Fehlerbehebung & FAQ	17
14.	Pflege, Sicherheit und Entsorgung	18
15.	Anhang – GN 1000 Remote Handset Lifter (RHL) (Fernabnehmer)(optionales Zubehör)	19

1. Übersicht

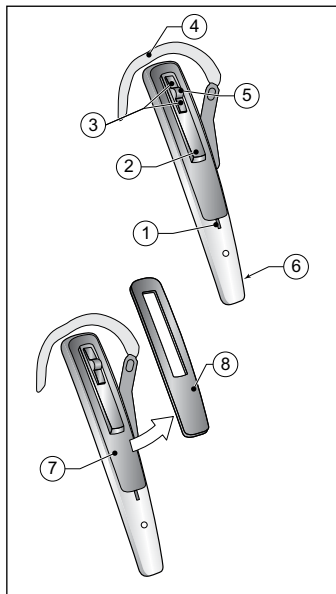
**Headset**

- [1] Anzeige
- [2] Taste „Rufannahme/
Beenden“
- [3] Lautstärke (+/-)
- [4] Ohrhaken
- [5] Taste „Stummschaltung“
- [6] Mikrofon
- [7] Resettaste
- [8] Austauschbares
SnapOn-Cover

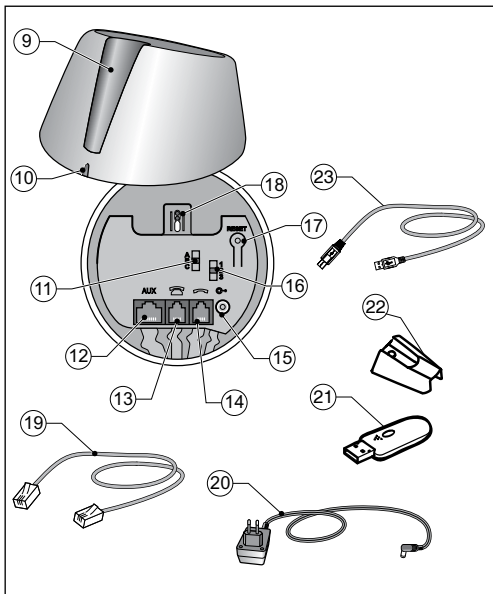
**Basisstation**

- [9] Ladeschacht
- [10] Anzeige
- [11] Umschalter für klares
Freizeichen
- [12] AUX-Buchse
- [13] Telefonbuchse
- [14] Handapparatbuchse
- [15] Buchse für Netzteil
- [16] Übertragungslautstärke
- [17] Resettaste
- [18] Headsetumschalter

Kabel & Adapter

- [19] Anschlusskabel
- [20] Netzteil
- [21] Dongle
- [22] Reiseladegerät
- [23] USB-Kabel für
Reiseladegerät

Definitionen für „Tippen, zweimaliges Tippen und Drücken“:

Tippen = Taste bis zu 0,8 Sekunden drücken.

Drücken = Taste länger als 0,8 Sekunden drücken und spätestens nach 1,5 Sekunden auslassen. Wird per Tonsignal bestätigt.

Zweimaliges Tippen = Zwei Mal innerhalb von 0,5 Sekunden auf die Taste tippen.

2. Headset anpassen

2.1

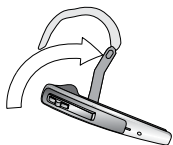

2.2

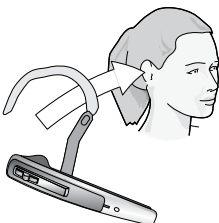

Headset ans Ohr anpassen

2.1 Klappen Sie den Ohrhaken so weit wie möglich auf. ¹⁾

2.2 Halten Sie das Headset so ans Ohr, dass der Lautsprecher angenehm sitzt und das Mikrofon zum Mund zeigt.

2.3

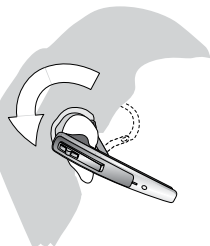

2.4

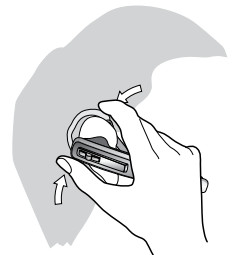

2.3 Schließen Sie den Ohrhaken über dem Ohr.

2.4 Biegen Sie den Ohrhaken, bis er angenehm sitzt.

2.5

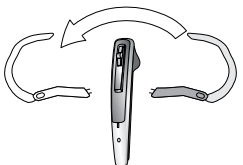

Headset ans linke Ohr anpassen

2.5 Ziehen Sie den Ohrhaken aus der Aussparung, und setzen Sie ihn auf der anderen Seite des Headsets (mit „L“ gekennzeichnet) wieder ein. Führen Sie die Schritte 2.1 bis 2.4 oben aus.

1) **Hinweis:** Das Headset ist für das Tragen am rechten Ohr vorkonfiguriert.

3. Tischtelefon einrichten

3.1

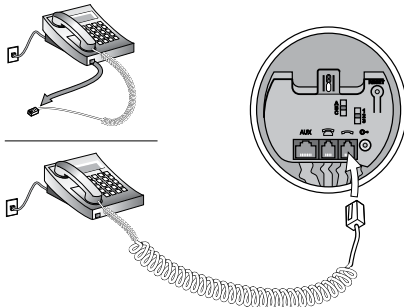

Wenn Ihr Telefon über eine Headsetbuchse verfügt, fahren Sie direkt mit 3.2b fort.

3.1 Ziehen Sie das Handapparatkabel vom Telefon ab, und stecken Sie es in die Buchse an der Basisstation, die mit  gekennzeichnet ist.

3.2a

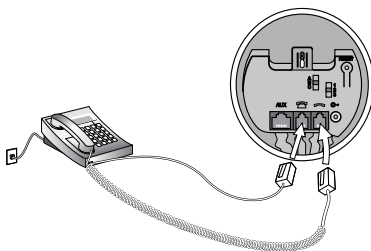

3.2a Stecken Sie das mitgelieferte Telefonkabel in die jetzt leere Handapparatbuchse am Telefon sowie in die Buchse an der Basisstation, die mit  gekennzeichnet ist.

3.2b

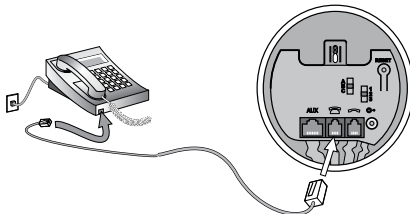

3.2b (Nur Headsetbuchse) Stecken Sie das mitgelieferte Telefonkabel in die Headsetbuchse am Telefon sowie in die Buchse an der Basisstation, die mit  gekennzeichnet ist.

3.3

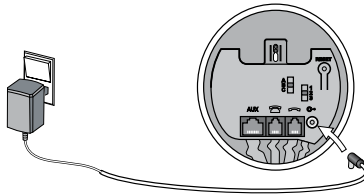

3.3 Schließen Sie das Netzteil an die Buchse unten an der Basisstation und danach an eine Steckdose an. Beim Ausstecken des Headsets blinkt die Anzeige an der Basisstation grün.

Hinweis: Die AUX-Buchse wird für die Fernrufannahme (Remote Handset Lifter, RHL) verwendet. Weitere Informationen finden Sie im Anhang.

3.4

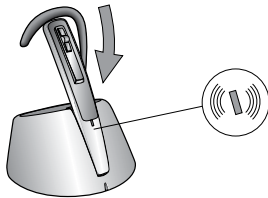

3.4 Platzieren Sie das Headset im Ladeschacht, und **laden Sie es vor Verwendung mind. 30 Minuten auf**. Es dauert etwa zwei Stunden, bis der Akku voll aufgeladen ist. Die Anzeige am Headset blinkt grün, während das Headset geladen wird. Ist der Akku voll aufgeladen, leuchtet die Anzeige stetig grün. Beim Gebrauch des Reiseladegeräts ist gleichermaßen vorzugehen.

3.5

2 Sek. lang drücken

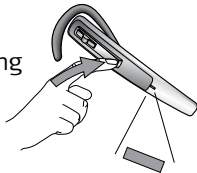

3.5 Schalten Sie das Headset ein, indem Sie die Taste „Rufannahme/Beenden“ 1 Sekunde lang drücken. (Die Anzeige blinkt vier Mal blau, und drei Warntöne sind zu hören.) Sie können das Headset zum Einschalten auch im Ladeschacht platzieren. Schalten Sie das Headset aus, indem Sie die Taste „Rufannahme/Beenden“ 2 Sekunden lang drücken. (Die Anzeige blinkt vier Mal blau, und drei Warntöne sind zu hören.)

3.6

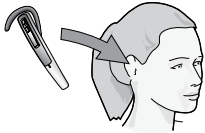

Klares Freizeichen einstellen

3.6 Nehmen Sie das Headset aus dem Ladeschacht, und setzen Sie es auf.

3.7

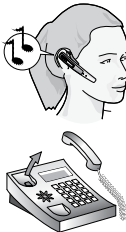

3.7 Nehmen Sie den Telefonhörer ab, und warten Sie auf das Freizeichen im Headset.

3.8

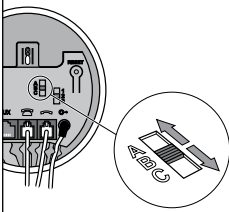

3.8 Wenn das Freizeichen nicht oder nur unklar zu hören ist, schalten Sie mit dem Umschalter für ein klares Freizeichen unten an der Basisstation langsam zwischen den drei Einstellungen um.

3.9

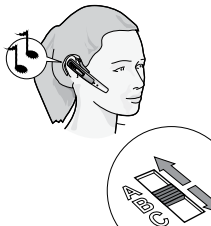

3.9 Stellen Sie den Umschalter auf die Position ein, in der das Freizeichen am klarsten zu hören ist.

3.10

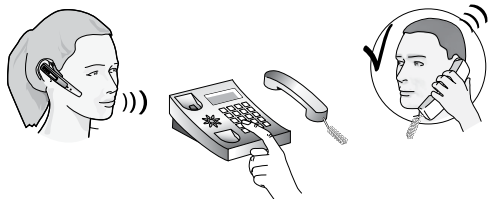

Übertragungslautstärke einstellen

3.10 Rufen Sie jemanden an (siehe Abschnitt 4), um die Einstellungen vornehmen zu können.

3.11

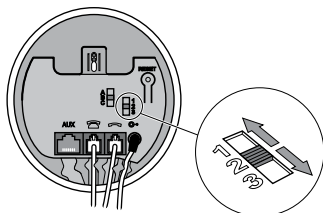

3.11 Stellen Sie die Übertragungslautstärke über die entsprechende Regelung an der Basisstation ein. Wechseln Sie zwischen den drei Einstellungen, bis die Testperson Ihnen die richtige Lautstärke bestätigt. ¹⁾

3.12

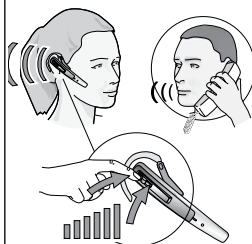

3.13

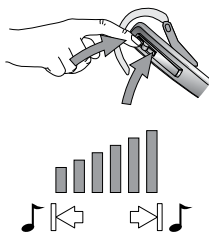

Empfangslautstärke einstellen

3.12 Passen Sie während eines Anrufs die Empfangslautstärke an, indem Sie die Taste für die Lautstärke am Headset drücken.

3.13 Durch einen Ton wird darauf hingewiesen, wann die minimale/ maximale Lautstärke erreicht ist.

1) Hinweis: Wenn Sie Ihre eigene Stimme hören können, ist wahrscheinlich die Übertragungslautstärke zu laut eingestellt. Verringern Sie die Lautstärkeeinstellung am Tischtelefon (sofern verfügbar), und erhöhen Sie stattdessen die Lautstärke am Headset.

4. Mobiltelefon einrichten

Setup

Pairing des Headsets mit dem Mobiltelefon

HINWEIS: Laden Sie das Headset auf, bevor Sie es verwenden (siehe 3.4).

Bevor Sie Ihr Jabra M5390 Multiuse Headset mit einem Mobiltelefon verwenden können, müssen Sie es mit Ihrem Mobiltelefon koppeln.

- Das Headset muss ausgeschaltet sein.
- Halten Sie beim Einschalten die Taste „Rufannahme/Beenden“ drei Sekunden gedrückt. Sie können aber auch das SnapOn-Cover abnehmen und die Resettaste am Headset drei Sekunden drücken. Die Anzeige am Headset leuchtet stetig blau. (siehe 9.1)
- Richten Sie Ihr Bluetooth®-Telefon zur Erkennung des Jabra M5390 Multiuse Headset ein:
 - o Folgen Sie den Anweisungen in Ihrem Telefonhandbuch. In der Regel erfolgt das Setup über Telefonmenüs (z. B. „Setup“, „Verbinden“ oder „Bluetooth“) und mit der Auswahl einer Option wie „Erkennung“ oder „Hinzufügen“ eines Bluetooth®-Geräts.
 - o Wenn das Telefon das Headset gefunden hat, fragt es Sie, ob Sie es mit dem Jabra M5390 Multiuse Headset koppeln möchten.
- Beantworten Sie diese Frage im Telefonmenü mit „Ja“/„OK“ (bzw. mit einer ähnlichen Option) und bestätigen Sie das Pairing durch Eingabe des Passworts oder der PIN „0000“ (4 Nullen).
- Das Telefon bestätigt den Abschluss des Pairing-Vorgangs. Wenn der Pairing-Vorgang nicht erfolgreich war, wiederholen Sie die oben genannten Schritte. Bei einigen Mobiltelefonen ist nach dem Pairing die Herstellung einer manuellen Verbindung erforderlich. Beachten Sie bitte, dass das Headset an einigen Mobiltelefonen als „Trusted Device“ eingerichtet werden muss.

HINWEIS: Wenn Sie das Headset versehentlich in den Pairing-Modus geschaltet haben, tippen Sie auf die Taste „Rufannahme/Beenden“, um den Pairing-Modus zu beenden.

- ❗ **WICHTIG:** Sie können dasselbe Headset mit mehreren Mobiltelefonen koppeln. Wenn Sie mit dem Headset jedoch mehrere Mobiltelefone gekoppelt haben, die eingeschaltet sind und sich in der Reichweite des Headsets befinden, kann das Headset keine Verbindung zur Headset-Basisstation herstellen. Das Headset kann jeweils nur mit einem Mobiltelefon und der Headset-Basisstation verbunden sein. Um eine Verbindung zur Headset-Basisstation herstellen zu können, darf nur ein gekoppeltes Mobiltelefon eingeschaltet sein und sich im Empfangsbereich des Headsets befinden.

5. Anruf über Ihr Tischtelefon tätigen

5.1

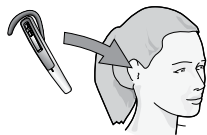

5.2

5.1 Setzen Sie das Headset auf. ¹⁾

5.2 Heben Sie den Handapparat des Telefons ab, oder drücken Sie am Telefon die Taste für die Amtsleitung, wenn eine Verbindung zur Headsetbuchse besteht. Tippen Sie anschließend auf die Taste „Rufannahme/Beenden“, um den Anruf an das Headset weiterzuleiten.

5.3

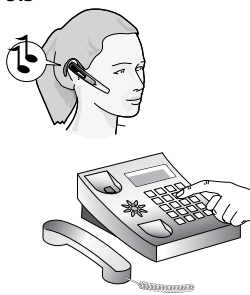

5.4



5.3 Warten Sie auf das Freizeichen, und wählen Sie danach die gewünschte Nummer.

5.4 Um das Gespräch zu beenden, tippen Sie am Headset auf die Taste „Rufannahme/Beenden“ und legen den Handapparat des Telefons auf, oder drücken Sie die Telefontaste zum Beenden von Anrufen, wenn die Basisstation direkt an der Headsetbuchse des Telefons angeschlossen ist.

5.5

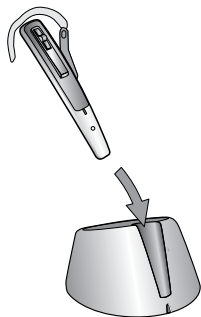

5.6

**Anruf mit dem Handapparat tätigen**

5.5 Setzen Sie das Headset in den Ladeschacht.

5.6 Verwenden Sie den Handapparat wie gewohnt.

¹⁾ **Hinweis:** Stellen Sie beim Telefonieren mit dem Handapparat sicher, dass sich das Headset im Ladeschacht befindet. Anderenfalls wird der Anruf an das Headset umgeleitet.

6. Anruf über Ihr Tischtelefon annehmen

6.1

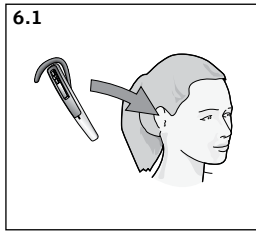

6.2

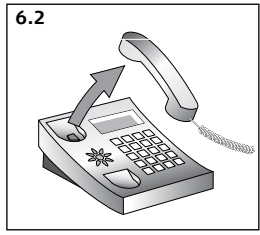

6.1 Setzen Sie das Headset auf. ¹⁾

6.2 Heben Sie den Handapparat des Telefons ab, oder drücken Sie am Telefon die Taste für die Amtsleitung, wenn eine Verbindung zur Headsetbuchse besteht. Tippen Sie anschließend auf die Taste „Rufannahme/Beenden“, um den Anruf an das Headset weiterzuleiten.

6.3

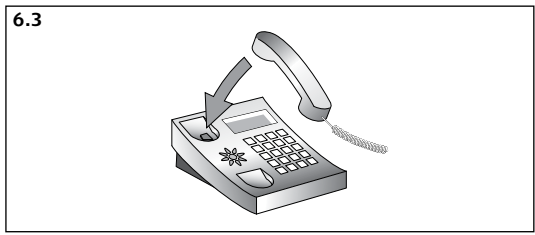

6.3 Um das Gespräch zu beenden, tippen Sie am Headset auf die Taste „Rufannahme/Beenden“ und legen den Handapparat des Telefons auf, oder drücken Sie die Telefontaste zum Beenden von Anrufen, wenn die Basisstation direkt an der Headsetbuchse des Telefons angeschlossen ist.

6.4

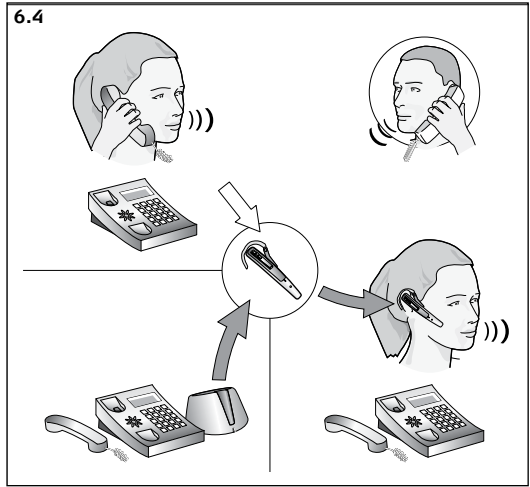

Umschalten von Telefonhörer zu Headset

6.4 Nehmen Sie das Headset bei einem Anruf mit dem Handapparat aus dem Ladeschacht. Tippen Sie auf die Taste „Rufannahme/ Beenden“, und der Anruf wird automatisch auf das Headset umgeleitet. ¹⁾

6.5

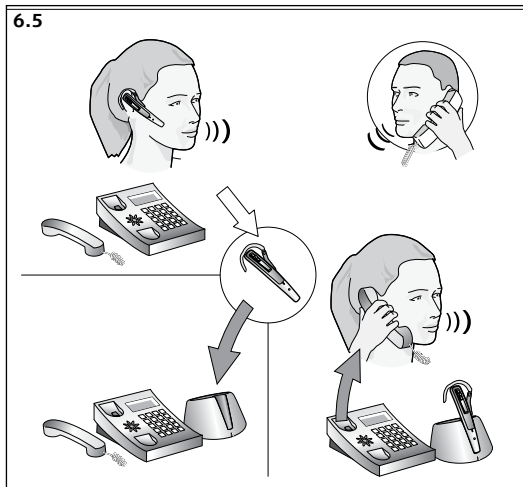

Vom Headset auf den Handapparat umschalten

6.5 Nehmen Sie während eines Anrufsper Headset den Handapparat ab, und setzen Sie das Headset wieder in den Ladeschacht. Der Anruf wird erst zum Handapparat umgeleitet, wenn sich das Headset im Ladeschacht befindet.

1) Wichtig: Legen Sie den Handapparat nicht auf das Telefon, denn dadurch würde der Anruf beendet.

7. Anruf über Ihr Mobiltelefon tätigen und annehmen

Durchführen und Beenden eines Mobiltelefonanrufs

- Wenn Sie einen Anruf von Ihrem Mobiltelefon tätigen, wird das Gespräch automatisch zum Headset geleitet. (Diese Funktion hängt von den Telefoneinstellungen ab. Anleitungen zur Aktivierung dieser Funktion finden Sie im Handbuch zu Ihrem Mobiltelefon.)

Wenn Ihr Telefon diese Funktion nicht unterstützt, sehen Sie im Benutzerhandbuch Ihres Mobiltelefons nach, wie Sie einen Anruf mit einem Headset annehmen.

- Um ein Gespräch zu beenden, tippen Sie auf die Taste „Rufannahme/Beenden“ am Headset, ODER drücken Sie die Taste „Beenden/Nein“ (bzw. eine ähnliche Taste) an Ihrem Mobiltelefon.

Annehmen und Beenden eines eingehenden Mobiltelefonanrufs

- Um einen Anruf anzunehmen, tippen Sie nach dem ersten Läuten auf die Taste „Rufannahme/Beenden“ am Headset ODER Sie nehmen das Headset einfach aus seiner Basisstation, sofern es sich dort befindet.
- Um ein Gespräch zu beenden, tippen Sie auf die Taste „Rufannahme/Beenden“ am Headset, ODER Sie drücken die Taste „Beenden/Nein“ (bzw. eine ähnliche Taste) an Ihrem Mobiltelefon bzw. setzen Sie das Headset in seine Basisstation.

! **WICHTIG:** Einige Mobiltelefonmodelle leiten das Gespräch nicht automatisch zu Ihrem Headset, wenn Sie einen Anruf an Ihrem Mobiltelefon annehmen.

Umschalten vom Headset zum Mobiltelefon

Sie können ein aktives Gespräch vom Headset zum Mobiltelefon umleiten, z. B. wenn der Akku Ihres Headsets beinahe leer ist.

- Verwenden Sie das Menü in Ihrem Mobiltelefon, um ein aktives Gespräch vom Headset zum Mobiltelefon umzuschalten (siehe Benutzerhandbuch Ihres Mobiltelefons).

Umschalten vom Mobiltelefon zum Headset

Sie können ein aktives Gespräch vom Mobiltelefon zum Headset umschalten.

- Verwenden Sie das Menü in Ihrem Mobiltelefon, um ein aktives Gespräch vom Mobiltelefon zum Headset umzuschalten (siehe Benutzerhandbuch des Mobiltelefons).

Abweisen eines eingehenden Anrufs

- Drücken Sie während des Klingelns die Taste „Rufannahme/Beenden“ am Headset, um einen ankommenden Anruf abzuweisen.

Je nach Telefoneinstellung wird die anrufende Person entweder an Ihre Mailbox umgeleitet, oder sie hört ein Besetztzeichen.

Durchführen eines Anrufs über die Sprachwahlfunktion

- **Tippen** Sie auf die Taste „Rufannahme/Beenden“ am Headset, um den Sprachwahlmodus zu aktivieren. (Weitere Informationen über die Verwendung dieser Funktion finden Sie im Benutzerhandbuch Ihres Mobiltelefons.)

Die besten Ergebnisse erzielen Sie, wenn Sie die Sprachbefehle über das Headset aufzeichnen.

Wahlwiederholung

- **Zweimaliges Tippen** der Taste „Rufannahme/Beenden“ am Headset.

Verwenden der Anklopffunktion und Parken von Anrufen

Ein aktives Gespräch an dem Headset führen

- Durch **zweimaliges Tippen** der Taste „Rufannahme/Beenden“ können Sie das aktive Gespräch parken und eine Wahlwiederholung durchführen.

Ein aktives Gespräch führen und einen weiteren eingehenden Anruf annehmen

- **Tippen** Sie auf die Taste „Rufannahme/Beenden“, und das aktive Gespräch wird beendet und der eingehende Anruf wird angenommen.
- Durch **zweimaliges Tippen** der Taste „Rufannahme/Beenden“ wird der eingehende Anruf abgewiesen.
- **Drücken** Sie die Taste „Rufannahme/Beenden“ ca. 1,5 Sekunden, um ein aktives Gespräch zu parken und einen eingehenden Anruf anzunehmen.

Ein aktives Gespräch führen und einen weiteren Anruf parken

- **Tippen** Sie auf die Taste „Rufannahme/Beenden“, um ein aktives Gespräch zu beenden und einen geparkten Anruf fortzusetzen.
- **Drücken** Sie die Taste „Rufannahme/Beenden“ ca. 1,5 Sekunden, um zwischen zwei Anrufen umzuschalten.

Beachten Sie bitte, dass diese Vorgehensweisen je nach angeschlossenem Telefontyp variieren können.

Berücksichtigen der Reichweite

Der Empfang Ihres Headsets wird schlechter, je weiter Sie sich vom Empfangsbereich entfernen.¹⁾ Gehen Sie zurück in den Empfangsbereich, um wieder eine gute Tonqualität zu erhalten. Wenn Sie sich zu weit vom Mobiltelefon entfernen, wird das Gespräch je nach Mobiltelefonmodell möglicherweise beendet oder vom Headset zurück zum Mobiltelefon geleitet. Weitere Informationen über diese Funktion finden Sie im Benutzerhandbuch zu Ihrem Mobiltelefon.

Vergessen Sie nicht:

Tragen Sie Ihr Jabra M5390 Multiuse Headset auf derselben Seite wie Ihr Mobiltelefon, zumindest aber in der direkten Sichtlinie, um die optimale Leistung zu erzielen. Im Allgemeinen funktioniert das Headset am besten, wenn sich zwischen ihm und dem Telefon keinerlei Hindernisse befinden.

8. Funktionen

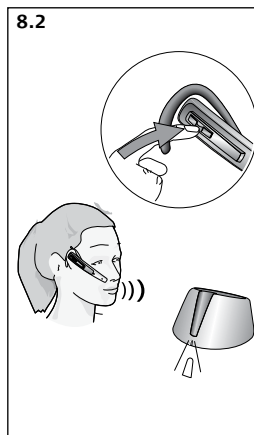
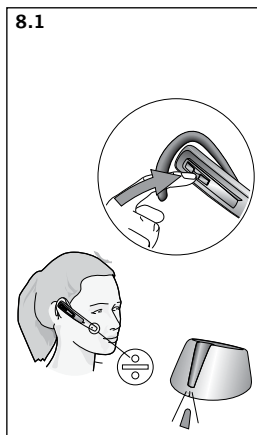

Stummschaltung aktivieren bzw. deaktivieren

8.1 Drücken Sie die Taste zur Stummschaltung am Headset. Im Headset ist ein Doppelton zu hören.

8.2 Drücken Sie die Taste zur Stummschaltung erneut, um die Stummschaltung zu deaktivieren. Im Headset ist ein Doppelton zu hören.

1) Hinweis: Stellen Sie beim Telefonieren mit dem Handapparat sicher, dass sich das Headset im Ladeschacht befindet. Anderenfalls wird der Anruf an das Headset umgeleitet.

8.3

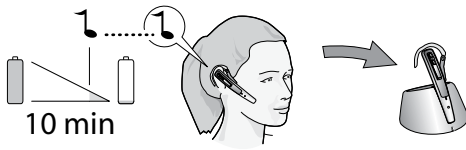
**Akku beinahe leer**

8.3 Ca. 10 Minuten, bevor der Akku des Headsets leer ist, beginnt die Anzeige am Headset rot zu blinken und es ertönt eine Reihe von Warnsignalen. Ist der Akku leer, schaltet sich die Anzeige am Headset automatisch ab. Platzieren Sie das Headset wieder im Ladeschacht, und setzen Sie den Anruf über den Handapparat des Telefons fort. Das Headset erhält eine Akkustatusanzeige. Wenn Sie auf die Taste „Lautstärke (+/-)“ tippen, blinkt die Anzeige zwei Mal kurz hintereinander - und zwar je nach Akkustatus grün, gelb oder rot.

8.4

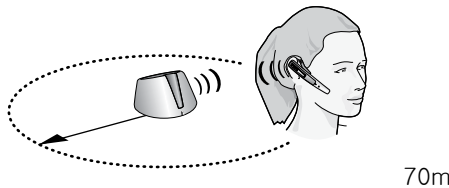
**Außerhalb der Reichweite**

8.4 Wenn Sie die Reichweite der Basisstation (ca. 70 m) verlassen, sind alle Tasten (außer „Rufannahme/Beenden“) inaktiv, bis Sie sich wieder in Reichweite befinden.²⁾ Beachten Sie bitte, dass die meisten Mobiltelefone nur eine Reichweite von 10 m unterstützen.

Ist das Headset beim Verlassen der Reichweite stumm geschaltet, bleibt diese Einstellung erhalten, wenn Sie wieder in Reichweite kommen.

2) Wichtig: Wenn sich das Headset länger als eine Minute außerhalb der Reichweite befindet, wird die Verbindung zwischen Basisstation und Headset beendet.

8.5

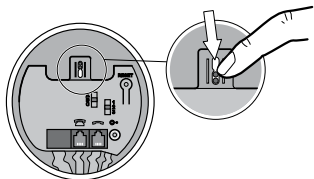

Headsetumschalter

8.5 Wenn das Headset fehlt, muss der Headsetumschalter aktiviert werden, damit der Handapparat verwendet werden kann, und falls das Headset zusammen mit einem anderen Bluetooth®-Gerät verwendet wird, muss ebenfalls der Headsetumschalter aktiviert werden, um den Handapparat benutzen zu können.

Leistungsmerkmale:

Reichweite	70 m Headset/Basisstation - Headset/Dongle 10 m bei den meisten Mobiltelefonen
Gesprächszeit/ Standby-Zeit	Bis zu 6 Stunden/bis zu 60 Stunden
Übertragungsprotokoll	Bluetooth®
Frequenzband	2,4 GHz

9. Zurücksetzen/Pairing

9.1

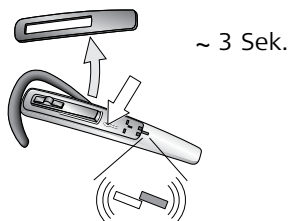

9.1 Halten Sie beim Einschalten die Taste „Rufannahme/Beenden“ drei Sekunden gedrückt. Sie können aber auch das SnapOn-Cover abnehmen und die Resettaste am Headset drei Sekunden drücken. Die Anzeige am Headset leuchtet stetig blau. ¹⁾

9.2

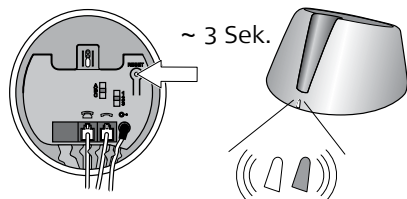

9.2 Drücken Sie dann die Resettaste an der Basisstation drei Sekunden lang. Die Anzeige an der Basisstation leuchtet stetig blau.

9.3

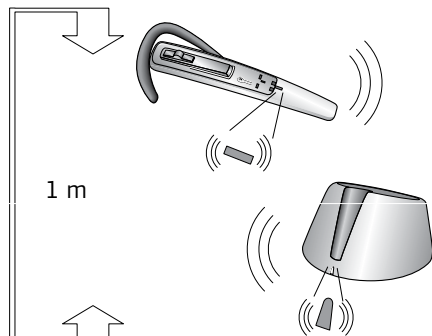

9.3 Stellen Sie sicher, dass der Abstand zwischen Headset und Basisstation maximal 1 Meter beträgt. Nach einem erfolgreichen Pairing blinken beide Anzeigen fünf Mal blau, und die Anzeige an der Basisstation leuchtet anschließend stetig grün.

Um die Pairing-Liste in der Basisstation zu löschen, halten Sie die Resettaste unter der Basisstation 5 Sekunden gedrückt. Um die Pairing-Liste in dem Headset zu löschen, halten Sie die Resettaste an dem Headset 5 Sekunden gedrückt. Beachten Sie, dass nach dem Zurücksetzen eine neue Pairing-Sequenz initiiert werden muss.

1) Hinweis: Das Headset ist bereits werkseitig mit der Basisstation gekoppelt. Das Pairing sollte nur dann erforderlich sein, wenn ein neues Headset mit einer bereits vorhandenen Basisstation kommunizieren soll (und umgekehrt).

10. Verwenden des Jabra M5390 Multiuse Headset mit mehreren Bluetooth®-fähigen Geräten

Ihr Jabra M5390 Multiuse Headset kann mit bis zu acht Geräten gekoppelt sein. Jedoch können nur zwei Geräte gleichzeitig mit dem Headset verbunden sein (d. h. mit dem Headset gekoppelt, eingeschaltet und im Empfangsbereich). Diese beiden Geräte können zwei beliebige Bluetooth®-Geräte sein (z. B. ein Mobiltelefon und die Jabra M5390 Multiuse Basisstation oder der Jabra A335w Dongle und ein Mobiltelefon bzw. zwei Mobiltelefone). Wenn sich also das Headset im Empfangsbereich der Jabra M5390 Multiuse Basisstation oder des Jabra A335w Dongle befindet, kann nur ein weiteres Bluetooth®-Gerät mit dem Headset verbunden sein (d. h. mit dem Headset gekoppelt, eingeschaltet und im Empfangsbereich).

Gemäß Voreinstellung durch den Hersteller wird ein Pairing des Headsets mit der Basisstation vorgenommen. Das bedeutet, dass sich das Headset automatisch mit der Basisstation verbindet, sofern diese in Reichweite und eingeschaltet ist. Für Informationen zum Pairing über Dongle siehe das Dongle-Handbuch auf CD.

Darüber hinaus ist es auch möglich, zwei Bluetooth®-fähige Mobiltelefone gleichzeitig mit dem Jabra M5390 Multiuse Headset zu verbinden. In diesem Fall sollten sowohl die Basisstation als auch der Dongle von dem Headset getrennt werden.

11. Bedienung mehrerer Geräte

Über die Tastenschnittstelle am Headset lassen sich beide Geräte bedienen (wenn zwei Geräte mit dem Headset verbunden sind). Bei der Bedienung wird zwischen ein- und ausgehenden Anrufen unterschieden.

Bei Empfang eines eingehenden Anrufs von einem der beiden verbundenen Geräte wird das jeweilige Gerät automatisch zum vorrangigen Gerät, und der Anruf wird durch ein Tippen der Taste angenommen. Durch Drücken wird der Anruf abgewiesen.

Wenn ein ausgehender Anruf getätigt und vom Headset aus aktiviert werden soll, muss der Benutzer einem der Geräte manuell den Vorrang einräumen. Einem Gerät den Vorrang einzuräumen bedeutet, dass durch jedes Drücken der Taste am Headset Befehle an genau dieses Gerät übermittelt werden. Um beispielsweise die Sprachwahlfunktion an dem zweiten verbundenen Gerät zu aktivieren, muss sich der Benutzer zunächst vergewissern, dass dem gewünschten Gerät der Vorrang eingeräumt wurde. Anschließend muss nur noch auf die Taste getippt werden, um den Sprachwahlbefehl zu aktivieren. Um dem jeweils anderen Gerät den Vorrang einzuräumen, muss die Taste „Rufannahme/Beenden“ ca. 1,5 Sekunden gedrückt werden.

Nach einer Änderung des Vorrangs werden unterschiedliche Anzeigen verwendet, um den Benutzer zu informieren, welches Gerät aktuell den Vorrang genießt. Wenn der Vorrang dem Jabra A335w Dongle eingeräumt wird, dann blinkt die LED am Dongle 5 Mal (kurz hintereinander) hellblau. Außerdem ertönt aus dem Lautsprecher des Headsets die Ansage „Dongle in focus“ (Dongle hat Vorrang). Wenn stattdessen der Jabra M5390 Basisstation der Vorrang eingeräumt wird, dann blinkt die LED an der Basisstation 5 Mal (kurz hintereinander) hellblau. Außerdem ertönt aus dem Lautsprecher des Headsets die Ansage „Base in focus“ (Basisstation hat Vorrang). Wird dagegen einem Mobiltelefon der Vorrang eingeräumt, ertönt aus dem Lautsprecher des Headsets die Ansage „Mobile in focus“ (Mobiltelefon hat Vorrang).

Beachten Sie bitte, dass dies nur in Szenarien der Fall ist, in denen mehrere Geräte mit dem Headset verbunden sind. Ist das Headset dagegen nur mit einem Gerät verbunden, dann genießt dieses Gerät automatisch den Vorrang.

Beachten Sie bitte auch, dass die Wahlwiederholungsfunktion nicht dem Vorrangskonzept unterliegt. Wenn Sie auf die Taste „Rufannahme/Beenden“ tippen, wird der Wahlwiederholungsbefehl automatisch an das Gerät gesendet, an dem der letzte Anruf eingegangen ist (sofern dieses mit dem Headset verbunden ist).

HINWEIS: Wenn mehrere Bluetooth-fähige Geräte mit dem Headset gekoppelt sind, funktioniert die Sprachwahlfunktion* mit dem Gerät, das zuletzt gekoppelt wurde.

12. Umschalten zwischen der Basisstation und dem Jabra A335w Dongle in einem Szenario mit mehreren Geräten

In einem typischen Szenario mit mehreren Geräten ist das Headset mit einem Mobiltelefon und entweder mit der Basisstation oder mit dem Dongle verbunden. Wenn Sie zwischen der Basisstation und dem Dongle umschalten und gleichzeitig die Verbindung zum Mobiltelefon beibehalten möchten, halten Sie einfach die Taste „Lautstärke (+/-)“ 4 Sekunden gedrückt.

13. Fehlerbehebung & FAQ

- F:** Wenn ich versuche, ein klares Freizeichen einzustellen, passiert nichts.
- A:** Stellen Sie sicher, dass die Basisstation mit Strom versorgt wird (die Anzeige leuchtet stetig grün). Stellen Sie dann eine Sprachverbindung zwischen Basisstation und Headset her (die Anzeigen an Basisstation und Headset blinken grün). Vergewissern Sie sich außerdem, dass das Telefon aktiviert ist (der Handapparat ist aufgelegt, oder die Taste für die Amtsleitung wurde gedrückt).
- F:** Ich höre meine eigene Stimme.
- A:** Die Übertragungslautstärke ist wahrscheinlich zu laut eingestellt (weitere Informationen finden Sie in Abschnitt 3.10). Wählen Sie eine leisere Einstellung für die Übertragungslautstärke (3->2, 2->1).
- F:** Die Tonqualität im Headset ist schlecht, bzw. mein Gesprächspartner kann mich nicht hören.
- A:** Vergewissern Sie sich, dass der Umschalter für ein klares Freizeichen korrekt eingestellt ist. Rufen Sie jemanden an, um den Umschalter für ein klares Freizeichen einzustellen.
- F:** Wenn ich die Taste „Rufannahme/Beenden“ drücke, hebt das GN 1000 RHL zwar ab, der Anruf wird aber nicht durchgeführt.
- A:** Stellen Sie sicher, dass Sie die Handapparatbuchse des Telefons und nicht die Headsetbuchse verwenden (sofern am Telefon vorhanden), wenn Sie für die Entgegennahme von Gesprächen mit Fernabnehmer ein GN 1000 RHL verwenden.
- F:** Ich arbeite im Büro jetzt an einem anderen Schreibtisch. Kann ich mein Headset mit einer anderen Basisstation verbinden?
- A:** Ja, das ist möglich. Das Headset muss nur mit der neuen Basisstation gekoppelt werden. Folgen Sie einfach der in Abschnitt 9 dieses Handbuchs beschriebenen Vorgehensweise.
- F:** Wenn ich das Mobiltelefon verwende, kann ich im Headset nichts hören.
- A:** - Stellen Sie die Lautstärke des Headsets (oder Telefons) lauter.
 - Da der benötigte Lautstärkepegel am Tischtelefon und am Mobiltelefon unterschiedlich sein kann, empfiehlt es sich, den Pegel an den Geräten selbst einzustellen.
 - Anschließend nehmen Sie die allgemeinen Einstellungen des Lautstärkepegels am Headset vor (vergewissern Sie sich aber, dass das Headset mit dem Mobiltelefon gekoppelt ist).
 - Stellen Sie sicher, dass das Telefon mit dem Headset verbunden ist. Falls weder über das Bluetooth®-Menü des Telefons, noch durch Tippen auf die Taste „Rufannahme/Beenden“ eine Verbindung hergestellt werden kann, folgen Sie den Anleitungen zum Pairing (siehe „Pairing des Headsets mit dem Mobiltelefon“ in diesem Handbuch).

*Sofern das Mobiltelefon diese Funktion unterstützt.

- F:** Kann ich die Breitbandverbindung mit einem Mobiltelefon oder Tischtelefon nutzen?
A: Nein, das Headset unterstützt nur eine Breitbandverbindung mit dem Jabra A335w Dongle. Für Informationen zu Breitbandeinstellungen konsultieren Sie bitte das Jabra A335w Dongle-Handbuch auf CD.

Hinweis: Wenn Ihr Telefon über eine Lautstärketaste verfügt, können Sie damit die Lautstärke anpassen, um die Tonqualität im Headset zu optimieren.

14. Pflege, Sicherheit und Entsorgung

Wartung

Der Ohrhaken kann mit einem trockenen oder leicht angefeuchteten Tuch abgewischt werden. Die Kabel und die Basisstation können bei Bedarf trocken abgestaubt werden. Anschlussbuchsen, Empfänger oder sonstige Öffnungen dürfen nicht mit Wasser oder anderen Flüssigkeiten in Berührung kommen. Das Produkt muss vor Regen geschützt werden.

Kinder und Produktverpackungen

Die Verpackung, inklusive Kunststofftüten und Verpackungsmaterial, ist für Kinder unzugänglich aufzubewahren. Die Tüten und darin enthaltene Kleinteile können bei Verschlucken zum Erstickten führen.

Akkus und Produktentsorgung

Schützen Sie die Akkus des Headsets vor Wärme. Entsorgen Sie das Produkt und/oder die Akkus gemäß den örtlichen Vorschriften.

Weitere Hilfe?

Die Supportinformationen für Ihr Land können Sie den Dokumenten „Sicherheit und Konformitätserklärung“ (für Europa und Australasien) oder „Declaration & Warranty“ (für Nordamerika) entnehmen, die im Lieferumfang Ihres Jabra M5390 Multiuse Headsets enthalten sind.

Ladegerät

Warnung: Laden Sie das Jabra Headset AUSSCHLIESSLICH mit dem beiliegenden Netzteil auf. Bei Verwendung eines anderen Netzteils kann das Headset beschädigt oder zerstört werden. Außerdem erlischt dadurch jede Zulassung oder Garantie, und Gefahren sind nicht auszuschließen. Bei Ihrem Fachhändler erfahren Sie, welches zulässige Zubehör erhältlich ist. Wenn Sie das Netzkabel beliebiger Zubehörgeräte aus der Steckdose ziehen, sollten Sie immer den Stecker greifen (nicht das Kabel selbst). Verwenden Sie niemals ein beschädigtes Ladegerät. **Wichtig:** Die „farbige“ LED-Anzeige leuchtet während des Ladevorgangs und wird nach Abschluss des Ladevorgangs ausgeschaltet. Das Jabra Headset kann während des Ladevorgangs nicht benutzt werden.

Informationen zum Akku

Das Gerät wird von einem aufladbaren Akku mit Strom versorgt. Die volle Leistungsfähigkeit eines neuen Akkus wird erst nach zwei bis drei vollständigen Lade- und Entladezyklen erreicht. Der Akku kann hunderte Male aufgeladen und wieder entladen werden. Letztendlich wird er jedoch verschleißen. Laden Sie den Akku nur mit den beiliegenden zugelassenen Ladegeräten auf, die für dieses Gerät vorgesehen sind. Trennen Sie das Ladegerät vom Netz und vom Gerät, wenn es nicht in Gebrauch ist. Lassen Sie einen voll aufgeladenen Akku nicht an das Ladegerät angeschlossen, denn Überladen kann zu einer verkürzten Lebensdauer führen. Wenn ein voll aufgeladener Akku nicht benutzt wird, entlädt er sich im Laufe der Zeit. Wenn das Gerät an sehr warmen oder kalten Orten liegen gelassen wird, beispielsweise bei sommerlichen oder winterlichen Verhältnissen in einem Auto, verringern sich die Kapazität und die Lebensdauer des Akkus. Sorgen Sie dafür, dass der Akku möglichst immer nur Temperaturen zwischen 15 °C und 25 °C ausgesetzt ist. Ein Gerät mit heißem oder kaltem Akku kann unter Umständen vorübergehend nicht funktionieren, selbst wenn der Akku voll aufgeladen ist. Die Akkuleistung ist bei Temperaturen unter dem Gefrierpunkt besonders stark eingeschränkt. Akkus dürfen nicht mit Feuer in Berührung kommen, da sie explodieren könnten. Akkus können auch bei Beschädigung explodieren. Entsorgen Sie die Akkus gemäß den geltenden örtlichen Bestimmungen. Führen Sie die Akkus möglichst der Wiederverwertung zu. Werfen Sie die Akkus nicht in den Hausmüll.

15. Anhang – GN 1000 Remote Handset Lifter (RHL) (Fernabnehmer)(optionales Zubehör)

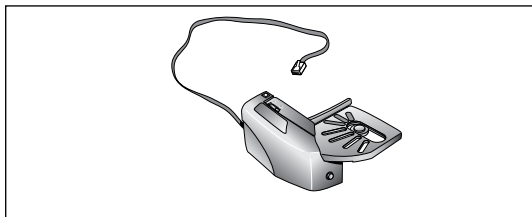

Beim GN 1000 RHL (Fernabnehmer) handelt es sich um optionales Zubehör, das den Handapparat des Telefons automatisch abhebt und auflegt, wenn Sie Anrufe durchführen, annehmen oder beenden.

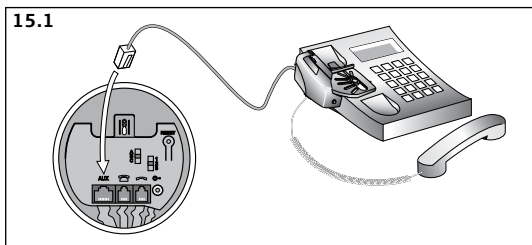

Einrichten

15.1 Verbinden Sie den RHL mit dem Handapparat. Stecken Sie das RHL-Kabel in die AUX-Buchse unten an der Basisstation.

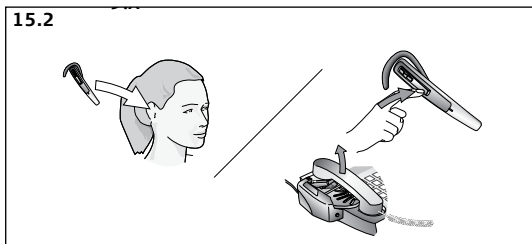

Einen Anruf tätigen/ annehmen

15.2 Setzen Sie das Headset auf, bzw. drücken Sie die Taste „Rufannahme/Beenden“, falls Sie das Headset bereits tragen. Der RHL hebt den Handapparat des Telefons automatisch ab.

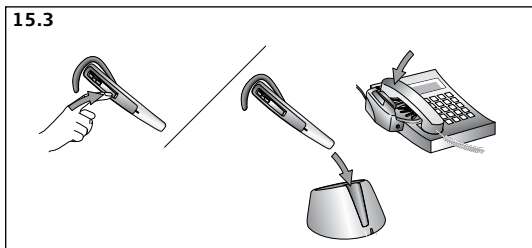

Einen Anruf beenden

15.3 Drücken Sie die Taste „Rufannahme/Beenden“, oder platzieren Sie das Headset im Ladeschacht. Der RHL legt automatisch den Handapparat des Telefons auf, und der Anruf wird beendet.

Hinweis: Außerhalb der Reichweite. Wenn sich das Headset länger als 1 Minute außerhalb der Reichweite befindet, werden laufende Gespräche beendet.

© 2008 GN Netcom A/S. All rights reserved. Jabra® is a registered trademark of GN Netcom A/S. All other trademarks included herein are the property of their respective owners. The Bluetooth® word mark and logos are owned by the Bluetooth SIG, Inc. and any use of such marks by GN Netcom A/S is under license. (Design and specifications subject to change without notice).

www.jabra.com

MADE IN CHINA



Jabra